



# Reparatur-Leitfaden

## Technische Merkblatt

E-21 Lichtschubschalter

Betrifft:	Typ / Modell:
Lichtschubschalter	alle

siehe  
Reparatur-  
Leitfaden

Alle Lichtschubschalter erhalten jetzt einen separaten Schaltkontakt für die Scheinwerfer. In Verbindung mit dem zusätzlichen Kontakt (Klemme X) im Zündanlaßschalter und dem Kontakt X - 56 im Lichtschubschalter wird das Hauptlicht (Abblend- bzw. Fernlicht) mit ausgeschaltet, wenn die Zündung ausgeschaltet wird. Die Schaltung des Stand- und Schlußlichtes ist dadurch nicht betroffen.

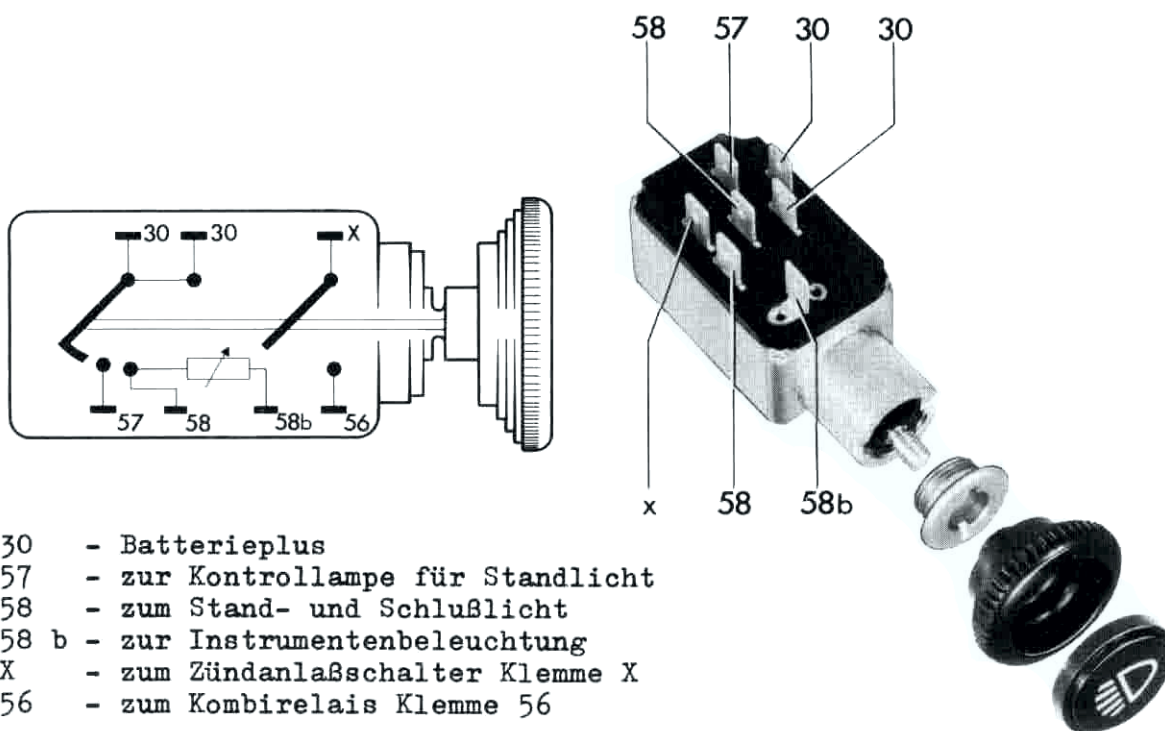

- 30 - Batterieplus
- 57 - zur Kontrollampe für Standlicht
- 58 - zum Stand- und Schlußlicht
- 58 b - zur Instrumentenbeleuchtung
- X - zum Zündanlaßschalter Klemme X
- 56 - zum Kombirelais Klemme 56

Montagearbeiten bleiben unverändert. Der Einbau des neuen Lichtschubschalters ist nicht in Fahrzeuge der Fertigung vor August 1970 vorgesehen.

Bei Typ 1-, 3- und 4-Fahrzeugen hat sich die Form der Schalterknöpfe für Licht- und Warnlichtschalter, Scheibenwischerschalter, Heizung, beheizbare Heckscheibe (Typ 4) und Zigarrenanzünder (Typ 4) geändert. Durch die Abstufung auf der Rückseite des Schalterknopfes wurde eine verbesserte Griffbarkeit erreicht.

### Neue Ersatzteile:

Lichtschubschalter	Typ 1 und 3	113 941 531
Lichtschubschalter	Typ 2	211 941 531
Lichtschubschalter	Typ 4	411 941 531 A

